

# Digital Photomonocular

## Levenhuk Kelvin Snap 8x25

EN User Manual

BG Ръководство за потребителя

CZ Návod k použití

DE Bedienungsanleitung

ES Guía del usuario

HU Használati útmutató

IT Guida all'utilizzo

PL Instrukcja obsługi

PT Manual do usuário

RU Инструкция по эксплуатации

TR Kullanım kılavuzu



**Kelvin**  
MASTER THE KEY LIGHT

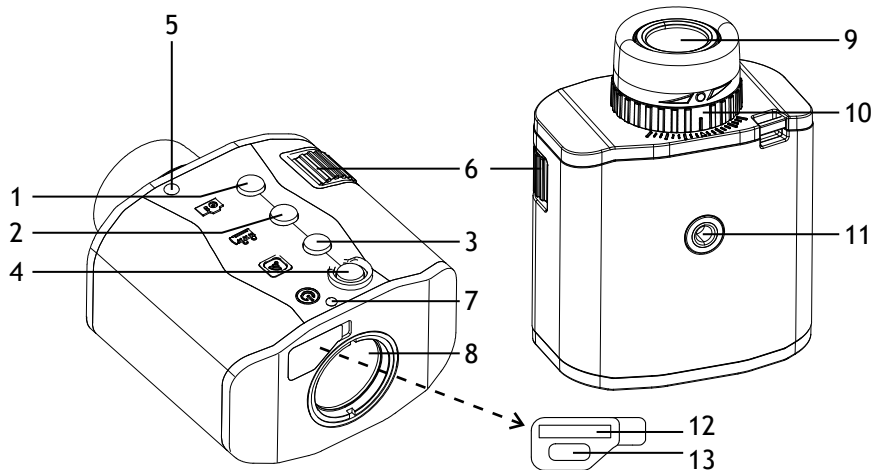

EN	BG	CZ	DE	ES
1 Photo button	Бутон за снимка	Tlačítko Foto	Foto-Taste	Botón Foto
2 Video button	Бутон за видеозапис	Tlačítko Video	Video-Taste	Botón Video
3 Wi-Fi button	Бутон Wi-Fi	Tlačítko Wi-Fi	Wi-Fi-Taste	Botón Wifi
4 Power button	Захранващ бутон	Tlačítko Napájení	Ein-/Aus-Taste	Botón de encendido
5 Battery status indicator	Индикатор за състоянието на батерията	Ukazatel stavu baterie	Batteriestandsanzeige	Indicador del estado de la batería
6 Focusing wheel	Пръстен за фокусиране	Zaostřovací kolečko	Fokussierrad	Rueda de enfoque
7 LED indicator	Светодиоден индикатор	LED indikátor	LED-Indikator	Indicador LED
8 Objective lens	Леща на обектива	Objektiv	Objektivlinse	Lente del objetivo
9 Eyepiece	Окуляр	Okulár	Okular	Ocular
10 Diopter adjustment ring	Пръстен настройване на диоптъра	Kroužek dioptrické korekce	Dioptrienring	Anillo de ajuste dióptrico
11 Tripod adapter	Адаптер за триножник	Adaptér na stativ	Stativadapter	Adaptador para trípode
12 MicroSD card slot	Слот за microSD карта	Slot pro kartu microSD	MicroSD-Kartensteckplatz	Ranura para tarjeta microSD
13 Charging port	Порт за зареждане	Nabíjecí port	Ladeanschluss	Puerto de carga

HU	IT	PL	PT	RU	TR
1 Fotó gomb	Pulsante Foto	Przycisk Foto	Botão Fotografia	Кнопка фотосъёмки	Fotoğraf düğmesi
2 Videó gomb	Pulsante Video	Przycisk Wideo	Botão vídeo	Кнопка видеозаписи	Video düğmesi
3 Wifi gomb	Pulsante Wi-Fi	Przycisk Wi-Fi	Botão de Wi-Fi	Кнопка Wi-Fi	Wi-Fi düğmesi
4 Főkapcsoló gomb	Pulsante di alimentazione	Przycisk zasilania	Botão de ligar/desligar	Кнопка включения	Güç düğmesi
5 Akkumulátor állapotjelző	Indicatore di stato della batteria	Wskaźnik stanu baterii	Indicador do estado da bateria	Индикатор заряда батареи	Pil durumu göstergesi
6 Fókuszállító kerék	Rotella della messa a fuoco	Pokrętło do ustawiania ostrości	Roda de focagem	Колесо фокусировки	Odaklama tekeri
7 LED visszajelző	Indicatore LED	Wskaźnik LED	Indicador de LED	Светодиодный индикатор	LED göstergesi
8 Objektívlencse	Lente obiettivo	Soczewka	Lente da objetiva	Объектив	Objektif merceği
9 Szemlencse	Oculare	Okular	Ocular	Окуляр	Göz merceği
10 Dioptriaállító gyűrű	Anello di regolazione diottrica	Pierścień regulacji dioptrii	Anel de ajuste de dioptria	Кольцо настройки диоптрий	Diyopter ayar halkası
11 Adapter háromlábú állványhoz	Attacco per treppiede	Adapter do statywu	Adaptador do tripé	Резбовое крепление к штативу	Üçayak adaptörü
12 Micro-SD-kártyafoglat	Slot per scheda microSD	Gniazdo karty pamięci microSD	Ranhura de cartão microSD	Разъем для microSD карты	MicroSD kart yuvası
13 Töltőcsatlakozó	Porta di ricarica	Gniazdo ładowania	Porta de carregamento	Порт для зарядки	Şarj bağlantı noktası

# EN Levenhuk Kelvin Snap 8x25 Digital Photomonocular

Never, under any circumstances, look directly at the Sun, another bright source of light, or at a laser through this device, as it may cause PERMANENT RETINAL DAMAGE and may lead to BLINDNESS.

**The kit includes:** digital photomonocular, Type-C USB cable, DC adapter, microSD card 8GB, pouch, strap for pouch, neck strap, cleaning cloth, user manual, and warranty.

## Getting started

### Charging the device

This device uses a rechargeable Li-ion battery. Connect the power cable to the device and the DC adapter via a Type-C USB plug and connect it to the AC power supply to charge the device. When using the device for the first time, charge it for at least 5 hours. The battery status indicator (5) glows red continuously during charging. When the battery is fully charged, the LED indicator (7) glows green continuously.

### Installing/removing the memory card

- The device supports memory cards class 10 up to 128GB.
- Insert the microSD card into the slot (12). Make sure the direction is right. Do not force the card in.
- Format the microSD card before starting, as it will improve its compatibility with the device.
- To remove the card from the slot, press the edge of the memory card in gently, and the card will pop out. Then, remove the card.

### Downloading the app

Download and install the Viipulse app via the Apple App Store or Google Play, or scan the QR code below:



<https://apps.apple.com/ru/app/viipulse/id6738727199>



<https://play.google.com/store/apps/details?id=com.viip.viipulse>

### Pairing with a smartphone

- Press and hold (4) for 3–5 seconds to turn the device on. The LED indicator (7) will light up.
- Press and hold (3) for 3–5 seconds to enter Wi-Fi pairing mode. The LED indicator (7) will flash green.
- Start the app on your smartphone, select the Wi-Fi network "himc...", and enter the initial password "12345678". Pairing is only required once.

## Button panel and device settings

### Power button

Press and hold (4) for 3–5 seconds to turn the device on or off.

### Photo button

Press (1) to take a photo. Photo and video data is stored on a memory card. You can upload photos and videos directly to your smartphone via the Viipulse app.

### Video button

Press (2) to start video recording (a single beep will sound). The LED indicator (7) flashes red. Press (2) again to stop recording (a double beep will sound).

**!** You can also take photos while recording video.

## Wi-Fi button

Press and hold (3) for 3–5 seconds to enter Wi-Fi pairing mode. The LED indicator (7) flashes green and a confirmation beep sounds. The device can now be connected to a smartphone or tablet via the Viipulse app.

## Focusing and diopter adjustment

Turn the focusing wheel (6) to adjust the focus. For nearsighted or farsighted users, the device has a diopter adjustment ring (10).

## Copying files

You can transfer files from the device to your smartphone, tablet, or PC directly. Connect the device to your computer with a USB cable.

## Specifications

Magnification	8x (optical)
Objective lens diameter	25mm
Lens material	HD optical glass
Lens coating	fully multi-coated
Prism material	BaK-4
Prism type	roof
Field of view at 1000m / 1000yds	116m / 347ft
Close focus	3m
Exit pupil diameter	2.87mm
Diopter adjustment	±4D
Observation distance (in daytime)	3m – ∞
Image sensor	CMOS, color
Image format and resolution	JPEG; 8MP
Video format and resolution	MP4; 1920x1080px @ 30fps
Water-/dustproof certification	IP65
Wi-Fi	2.4GHz frequency band; distance 10–15m
Tripod adapter thread	1/4"
Storage	class 10, microSD up to 128GB
Operating temperature range	-10... +50 °C (+14... 122 °F)
Power supply	rechargeable Li-ion battery, 3.7V, 1400mA-h; 5V, 1A DC adapter (included), Type-C USB cable (included)

The manufacturer reserves the right to make changes to the product range and specifications without prior notice.

## Care and maintenance

Take the necessary precautions when using the device with children or others who have not read or who do not fully understand these instructions. Do not try to disassemble the device on your own for any reason. For repairs and cleaning of any kind, please contact your local specialized service center. Protect the device from sudden impact and excessive mechanical force. Store the device in a dry cool place. Do not touch the optical surfaces with your fingers. Clean the lens surface with compressed air or a soft lens cleaning wipe. To clean the device exterior, use only the special cleaning wipes and special tools that are recommended for cleaning the optics.

## Battery safety instructions

The device is equipped with a rechargeable lithium-ion battery. This avoids frequent battery replacement. Always switch the device off when not in use. If the battery charge is low, please recharge the device in time. Do not overheat the battery. Do not discharge the battery completely. Keep batteries out of the reach of children, to avoid risk of ingestion, suffocation, or poisoning. Utilize used batteries as prescribed by your country's laws.

## Levenhuk International Lifetime Warranty

All Levenhuk telescopes, microscopes, binoculars, and other optical products, except for their accessories, carry a **lifetime warranty** against defects in materials and workmanship. A lifetime warranty is a guarantee on the lifetime of the product on the market. All Levenhuk accessories are warranted to be free of defects in materials and workmanship for **six months** from the purchase date. The warranty entitles you to the free repair or replacement of the Levenhuk product in any country where a Levenhuk office is located if all the warranty conditions are met.

For further details, please visit: [levenhuk.com/warranty](https://www.levenhuk.com/warranty)

If warranty problems arise, or if you need assistance in using your product, contact the local Levenhuk branch.

## **BG** Цифров фотомонокъл Levenhuk Kelvin Snap 8x25

Никога и при никакви обстоятелства не гледайте през това устройство директно към Слънцето, друг ярък източник на светлина или лазер, понеже това може да предизвика НЕВЪЗВРАТИМО УВРЕЖДАНЕ НА РЕТИНАТА и може да доведе до СЛЕПОТА.

**Комплектът включва:** цифров фотомонокъл, USB кабел Тип-С, постояннотоков адаптер, microSD карта 8 GB, калъф, ремък за калъф, ремък за врата, кърпичка за почистване, ръководство за потребителя и гаранция.

### Да започнем

#### Зареждане на уреда

В този уред се използва акумулаторна литиево-йонна батерия. Свържете захранващия кабел към уреда и постояннотоковия адаптер чрез USB съединител Тип-С, след което свържете към променливотоковото захранване, за да заредите уреда. Когато използвате устройството за първи път, заредете го в продължение на най-малко 5 часа. По време на зареждане индикаторът за състоянието на батерията (5) свети непрекъснато в червено. Когато батерията е напълно заредена, светодиодният индикатор (7) свети непрекъснато в зелено.

#### Поставяне/махане на картата памет

- Устройството поддържа карти памет клас 10 до 128 GB.
- Вкарайте microSD картата в слота (12). Уверете се, че посоката е правилна. Не насилвайте картата при вкарването.
- Преди да стартирате, форматирайте microSD картата, тъй като това ще подобри нейната съвместимост с устройството.
- За да извадите картата от слота, натиснете внимателно ръба на картата памет и тя ще изскочи навън. След това извадете картата.

#### Изтегляне на приложението

Изтеглетe и инсталирайте приложението Viipulse от Apple App Store или Google Play или сканирайте QR кода по-долу:



<https://apps.apple.com/ru/app/viipulse/id6738727199>



<https://play.google.com/store/apps/details?id=com.viip.viipulse>

#### Сдвояване със смартфон

- Натиснете и задръжте (4) в продължение на 3–5 секунди, за да включите устройството. Светодиодният индикатор (7) ще светне.
- Натиснете и задръжте (3) за 3–5 секунди, за да влезете в режим на сдвояване с Wi-Fi. Светодиодният индикатор (7) ще започне да мига в зелено.
- Стартирайте приложението на Вашия смартфон, Изберете Wi-Fi мрежата "himc..." и въведете първоначалната парола "12345678". Сдвояване е необходимо само веднъж.

### Панел с бутони и настройки на устройството

#### Захранващ бутон

Натиснете и задръжте (4) за 3–5 секунди, за да включите или изключите устройството.

#### Бутон Снимка

Натиснете (1), за да направите снимка. Данните за снимки и видеозаписи се съхраняват на карта памет. Можете да качвате снимки и видеозаписи директно на Вашия смартфон чрез приложението Viipulse.

## Бутон Видеозапис

Натиснете (2), за да започнете видеозапис (ще се чуе единичен звуков сигнал). Светодиодният индикатор (7) ще започне да мига в червено. Натиснете (2) отново, за да спрете записа (ще се чуе двукратен звуков сигнал).

**!** Докато записвате видео, можете да правите и снимки.

## Бутон Wi-Fi

Натиснете и задръжте (3) за 3–5 секунди, за да влезете в режим на сдвояване с Wi-Fi. Светодиодният индикатор (7) мига зелено и се чува звуков сигнал за потвърждение. Устройството вече може да се свърже със смартфон или таблет чрез приложението Viipulse.

## Регулиране на фокуса и диоптъра

Въртете пръстена за фокусиране (6), за да регулирате фокуса. За късогледни и далекогледни потребители устройството има пръстен за регулиране на диоптъра (10).

## Копиране на файлове

Можете да прехвърляте файлове от устройството директно към Вашия смартфон, таблет или компютър. Свържете устройството към компютъра си чрез USB кабел.

## Спецификации

Увеличение	8x (оптично)
Диаметър на лещата на обектива	25 mm
Материал на лещите	оптично стъкло с висока резолюция
Покритие на лещите	с цялостно многослойно покритие
Материал на призмата	BaK-4
Тип на призмата	Амичи
Зрително поле на 1000 m	116 m
Близък фокус	3 m
Изходен диаметър на зеницата	2,87 mm
Регулиране на диоптъра	±4 D
Разстояние на наблюдение (през деня)	3 m – ∞
Сензор за изображение	CMOS, цветен
Формат и разделителна способност на изображението	JPEG; 8 MP
Видеоформат и разделителна способност	MP4; 1920x1080 px при 30 fps
Сертификат за водо-/прахоустойчивост	IP65
Wi-Fi	2,4 GHz честотна лента; разстояние 10–15 m
Резба за адаптер на триножник	1/4"
Памет	клас 10, microSD до 128 GB
Диапазон на работната температура	-10... +50 °C
Захранване	акумулаторна литиево-йонна батерия, 3,7 V, 1400 mA·h; постояннотоков адаптер 5 V, 1 A (включен), USB кабел Тип-C (включен)

Производителят си запазва правото да извършва промени по продуктовата гама и спецификациите без предизвестие.

## Грижи и поддръжка

Предприемете необходимите превантивни мерки при използване на това устройство от деца или други лица, които не са прочели или които не са разбрали напълно тези инструкции. Не се опитвайте да разглобявате устройството сами по никаква причина. За ремонти и почистване, моля, обръщайте се към местния специализиран сервизен център. Предпазвайте устройството от внезапни удари и прекомерна механична сила. Съхранявайте уреда на сухо и хладно място. Не пипайте оптичните повърхности с пръсти. Почистете повърхността на лещата със сгъстен въздух или мека кърпа за почистване на лещи. За почистване на устройството отвън използвайте само специални кърпички и специални инструменти, препоръчани за почистване на оптика.

## Инструкции за безопасност на батериите

Уредът е оборудван с акумулаторна литиево-йонна батерия. Това предотвратява честата смяна на батерии. Винаги изключвайте уреда, когато той не се използва. Ако зарядът на батерията е нисък, моля, презаредете уреда своевременно. Не допускайте прегряване на акумулаторната батерия. Не допускайте пълно разреждане на акумулаторната батерия. Дръжте батериите далеч от достъпа на деца, за да избегнете риск от поглъщане, задушаване или отравяне. Изхвърляйте използваните батерии съгласно правилата в държавата Ви.

## Международна доживотна гаранция от Levenhuk

Всички телескопи, микроскопи, бинокли и други оптични продукти от Levenhuk, с изключение на аксесоарите, имат **доживотна гаранция** за дефекти в материалите и изработката. Доживотната гаранция представлява гаранция, валидна за целия живот на продукта на пазара. За всички аксесоари Levenhuk се предоставя гаранция за липса на дефекти на материалите и изработката за период от **две години** от датата на покупка на дребно. Гаранцията Ви дава право на безплатен ремонт или замяна на продукта на Levenhuk във всяка държава, в която има офис на Levenhuk, ако са изпълнени всички условия за гаранцията.

За повече информация посетете нашата уебстраница: [bg.levenhuk.com/garantsiya](http://bg.levenhuk.com/garantsiya)

Ако възникнат проблеми с гаранцията или ако се нуждаете от помощ за използването на Вашия продукт, се свържете с местния клон на Levenhuk.

# CZ Digitální fotomonokulární dalekohled Levenhuk Kelvin Snap 8x25

Nikdy se za žádných okolností neďte tímto přístrojem přímo do Slunce, jiného jasného zdroje světla nebo laseru, protože by to mohlo způsobit TRVALÉ POŠKOZENÍ SÍTNICE a případně i OSLEPNUTÍ.

**Obsah sady:** digitální fotomonokulární dalekohled, kabel USB typu C, stejnosměrný adaptér, karta microSD 8 GB, pouzdro, popruh na pouzdro, popruh na krk, čisticí hadřík, návod k použití a záruční list.

## Začínáme

### Nabíjení zařízení

Toto zařízení používá dobíjecí lithium-iontovou baterii. K zařízení připojte napájecí kabel a DC adaptér prostřednictvím konektoru USB typu C a pro nabíjení zařízení připojte ke zdroji střídavého proudu. Při prvním použití přístroj nechte dobíjet po dobu alespoň 5 hodin. Indikátor stavu baterie (5) svítí během nabíjení nepřetržitě červeně. Když je baterie plně nabitá, indikátor LED (7) svítí nepřetržitě zeleně.

### Vložení/odebrání paměťové karty

- Zařízení podporuje paměťové karty třídy 10 s kapacitou až 128 GB.
- Vložte kartu microSD do slotu (12). Zkontrolujte správnost směru vložení. Kartu netlačte do slotu silou.
- Před zahájením kartu microSD naformátujte, zvýšíte tak její kompatibilitu se zařízením.
- Chcete-li kartu ze slotu vyjmout, zatlačte jemně na její hranu směrem dovnitř a karta se sama vysune. Poté kartu vyjměte.

### Stažení aplikace

Stáhněte si a nainstalujte aplikaci Viipulse z Apple App Store nebo Google Play nebo naskenujte QR kód níže:



<https://apps.apple.com/ru/app/viipulse/id6738727199>



<https://play.google.com/store/apps/details?id=com.viip.viipulse>

### Párování se smartphonem

- Stisknutím a podržením tlačítka (4) po dobu 3–5 sekund zařízení zapnete. LED indikátor (7) se rozsvítí.
- Stisknutím a podržením tlačítka (3) po dobu 3–5 sekund přejdete do režimu párování Wi-Fi. LED indikátor (7) bude blikat zeleně.
- Spusťte aplikaci na svém smartphonu, vyberte Wi-Fi síť "hmc..." a zadejte vstupní heslo "12345678". Párování je nutné udělat pouze jednou.

## Panel tlačítek a nastavení zařízení

### Tlačítko napájení

Stisknutím a podržením tlačítka (4) po dobu 3–5 sekund zařízení zapnete nebo vypnete.

### Tlačítko Foto

Stisknutím tlačítka (1) pořídíte fotografii. Fotografie a videozáznamy se ukládají na paměťovou kartu. Fotografie a videa můžete také přímo nahrát do svého smartphonu prostřednictvím aplikace Viipulse.

## Tlačítko Video

Stisknutím tlačítka (2) spustíte nahrávání videa (zazní jedno pípnutí). Indikátor LED (7) bude blikat červeně. Opětovným stisknutím tlačítka (2) nahrávání ukončíte (ozve se dvojité pípnutí).

**!** Během nahrávání videa je možné pořizovat také fotografie.

## Tlačítko Wi-Fi

Stisknutím a podržením tlačítka (3) po dobu 3–5 sekund přejdete do režimu párování Wi-Fi. Indikátor LED (7) bliká zeleně a zazní potvrzovací zvukový signál. Zařízení je nyní možné připojit ke smartphonu nebo tabletu prostřednictvím aplikace Viipulse.

## Zaostřování a dioptrická korekce

Otáčením zaostřovací kolečka (6) nastavte zaostření. Pro krátkozraké a dalekozraké uživatele je zařízení vybaveno kroužkem dioptrické korekce (10).

## Kopírování souborů

Ze zařízení můžete přímo přenášet soubory do chytrého telefonu, tabletu nebo PC. Připojte zařízení ke svému počítači pomocí kabelu USB.

## Technické údaje

Zvětšení	8x (optické)
Průměr čočky objektivu	25 mm
Materiál čoček	optické sklo HD
Povrchová úprava čočky	vícenásobná antireflexní vrstva na všech optických prvcích
Materiál hranolu	BaK-4
Typ hranolu	střečový
Zorné pole na vzdálenost 1000 m	116 m
Minimální vzdálenost zaostření	3 m
Průměr výstupní pupily	2,87 mm
Dioptrická korekce	±4 D
Pozorovací vzdálenost (ve dne)	3 m – ∞
Obrazový snímač	CMOS, barevný
Formát obrázku a rozlišení	JPEG; 8 MP
Formát videa a rozlišení	MP4; 1920x1080 px při 30 fps
Certifikace odolnosti proti vodě/prachu	IP65
Wi-Fi	2,4 GHz frekvenční pásmo; vzdálenost 10–15 m
Závit adaptéru pro stativ	1/4"
Úložiště	třída 10, microSD až 128 GB
Rozsah provozní teploty	-10... +50 °C
Napájení	dobíjecí lithium-iontová baterie, 3,7 V, 1400 mA·h; 5 V, 1 A stejnosměrný adaptér (součástí dodávky), kabel USB typu C (součástí dodávky)

Výrobce si vyhrazuje právo provádět změny v sortimentu a v technických údajích svých výrobků bez předchozího upozornění.

## Péče a údržba

Při použití tohoto přístroje dětmi nebo osobami, které tento návod nečetly nebo s jeho obsahem nebyly plně seznámeny, přijměte nezbytná preventivní opatření. Z žádného důvodu se nepokoušejte přístroj rozebírat. S opravami veškerého druhu se obraťte na své místní specializované servisní středisko. Přístroj chraňte před prudkými nárazy a nadměrným mechanickým namáháním. Přístroj skladujte na suchém a chladném místě. Nedotýkejte se svými prsty povrchů optických prvků. Povrch čočky očistěte stlačeným vzduchem nebo měkkým čistícím ubrouskem na čočky. K vyčištění vnějších částí přístroje použijte výhradně speciální čistící ubrousky a speciální nástroje k čištění optiky.

## Bezpečnostní pokyny týkající se baterií

Přístroj je vybaven dobíjecí lithium-iontovou baterií. Tím se vyhnete časté výměně baterie. Pokud přístroj nepoužíváte, vždy jej vypněte. Pokud je baterie slabá, včas přístroj dobijte. Baterii nepřehřívejte. Nevybíjejte baterii úplně. Baterie uchovávejte mimo dosah dětí, abyste předešli riziku spolknutí, vdechnutí nebo otravy. S použitými bateriemi nakládejte v souladu s vašimi vnitrostátními předpisy.

## Mezinárodní doživotní záruka společnosti Levenhuk

Na veškeré teleskopy, mikroskopy, triedry a další optické výrobky značky Levenhuk, s výjimkou příslušenství, se poskytuje **doživotní záruka** pokrývající vady materiálu a provedení. Doživotní záruka je záruka platná po celou dobu životnosti produktu na trhu. Na veškeré příslušenství značky Levenhuk se poskytuje záruka toho, že je dodáváno bez jakýchkoli vad materiálu a provedení, a to po dobu **dvou let** od data zakoupení v maloobchodní prodejně. Tato záruka vás opravňuje k bezplatné opravě nebo výměně výrobku značky Levenhuk v libovolné zemi, v níž se nachází pobočka společnosti Levenhuk, pokud jsou splněny všechny záruční podmínky.

Další informace – navštivte naše webové stránky: [cz.levenhuk.com/zaruka](http://cz.levenhuk.com/zaruka)

V případě problémů s uplatněním záruky, nebo pokud budete potřebovat pomoc při používání svého výrobku, obraťte se na místní pobočku společnosti Levenhuk.

# DE Levenhuk Kelvin Snap 8x25 Digitales Fotomonokular

Richten Sie das Instrument unter keinen Umständen direkt auf die Sonne, andere helle Lichtquellen oder Laserquellen. Es besteht die Gefahr DAUERHAFTER NETZHAUTSCHÄDEN und ERBLINDUNGSEGEFAHR.

Das Set enthält: Digital-Fotomonokular, USB-Typ-C-Kabel, DC-Adapter, microSD-Karte 8 GB, Tasche, Trageriemen für Tasche, Nackenband, Reinigungstuch, Bedienungsanleitung und Garantie.

## Erste Schritte

### Laden des Geräts

Dieses Gerät wird mit einem wiederaufladbaren Lithium-Ionen-Akku betrieben. Verbinden Sie das Netzkabel mit dem Gerät und dem Gleichstromadapter über einen USB-Typ-C-Stecker und schließen Sie es an das Wechselstromnetz an. Wenn Sie das Gerät zum ersten Mal benutzen, laden Sie es mindestens 5 Stunden lang auf. Die Batteriestandsanzeige (5) leuchtet während des Ladevorgangs kontinuierlich rot. Wenn der Akku vollständig aufgeladen ist, leuchtet die LED-Anzeige (7) kontinuierlich grün.

### Einsetzen/Entfernen der Speicherkarte

- Das Gerät unterstützt Speicherkarten der Klasse 10 bis zu 128 GB.
- Schieben Sie die microSD-Karte in den Steckplatz (12). Achten Sie dabei auf die richtige Richtung. Schieben Sie die Karte nicht mit Kraft ein.
- Formatieren Sie die microSD-Karte vor der Inbetriebnahme, da dies die Kompatibilität mit dem Gerät verbessert.
- Um die Karte aus dem Steckplatz zu entfernen, drücken Sie die Kante der Speicherkarte leicht hinein, so dass die Karte herausspringt. Entfernen Sie dann die Karte.

### Herunterladen der App

Laden Sie die Viipulse-App über den Apple App Store oder Google Play herunter oder scannen Sie den untenstehenden QR-Code:



<https://apps.apple.com/ru/app/viipulse/id6738727199>



<https://play.google.com/store/apps/details?id=com.viip.viipulse>

### Koppeln mit einem Smartphone

- Drücken und halten Sie (4) während 3–5 Sekunden, um das Gerät einzuschalten. Die LED-Anzeige (7) wird grün aufleuchten.
- Halten Sie (3) 3–5 Sekunden lang gedrückt, um den Wi-Fi-Verbindungsmodus zu öffnen. Die LED-Anzeige (7) wird grün blinken.
- Starten Sie die App auf Ihrem Smartphone, wählen Sie das Wi-Fi-Netzwerk "himc...", und geben Sie das anfängliche Kennwort "12345678" ein. Die Kopplung ist nur einmal erforderlich.

## Tastenfeld und Geräteeinstellungen

### Ein-/Aus-Taste

Drücken Sie (4) während 3–5 Sekunden, um das Gerät ein- und auszuschalten.

### Foto-Taste

Drücken Sie (1), um ein Foto aufzunehmen. Foto- und Videodaten werden auf einer Speicherkarte gespeichert. Sie können Fotos und Videos über die Viipulse-App direkt auf Ihr Smartphone hochladen.

## Video-Taste

Drücken Sie (2), um die Videoaufnahme zu starten (ein einzelner Signalton ertönt). Die LED-Anzeige (7) blinkt rot. Drücken Sie erneut (2), um die Aufnahme zu beenden (es ertönt ein doppelter Signalton).

! Sie können auch während der Videoaufnahme Fotos machen.

## Wi-Fi-Taste

Halten Sie (3) 3–5 Sekunden lang gedrückt, um den Wi-Fi-Verbindungsmodus zu öffnen. Die LED-Anzeige (7) blinkt grün und es ertönt ein Bestätigungssignal. Das Gerät kann nun über die Viipulse-App mit einem Smartphone oder Tablet verbunden werden.

## Scharfstellen und Dioptrienausgleich

Drehen Sie am Fokussierrad (6), um den Fokus einzustellen. Für kurz- oder weitsichtige Anwender verfügt das Gerät über einen Dioptrien-Einstellung (10).

## Dateien kopieren

Sie können Dateien direkt vom Gerät auf Ihr Smartphone, Tablet oder Ihren PC übertragen. Verbinden Sie das Gerät per USB-Kabel mit dem Computer.

## Technische Daten

Vergrößerung	8-fach (optisch)
Objektivlinsendurchmesser	25 mm
Linsenmaterial	optisches HD-Glas
Linsenvergütung	durchgehende Mehrfachvergütung
Prismenmaterial	BaK-4
Prismentyp	Dachkant
Sichtfeld bei 1000 m Entfernung	116 m
Nahfokus	3 m
Austrittspupille	2,87 mm
Dioptrieneinstellung	±4 dpt
Beobachtungsdistanz (tagsüber)	3 m – ∞
Bildsensor	CMOS, farbig
Bildformat und -auflösung	JPEG; 8 MP
VideofORMAT und -auflösung	MP4; 1920x1080 px bei 30 fps
Wasser-/Staubschutz-Zertifizierung	IP65
Wi-Fi	Frequenzband 2,4 GHz; Distanz 10–15 m
Stativadaptergewinde	1/4 Zoll
Speicher	Klasse 10, microSD bis zu 128 GB
Betriebstemperaturbereich	–10... +50 °C
Stromversorgung	wiederaufladbarer Li-Ion-Akku, 3,7 V, 1400 mA·h; Netzadapter 5 V, 2 A (enthalten), USB-Typ-C-Kabel (enthalten)

Der Hersteller behält sich das Recht vor, ohne Vorankündigung Änderungen an der Produktpalette und den technischen Daten vorzunehmen.

## Pflege und Wartung

Treffen Sie geeignete Vorsichtsmaßnahmen, wenn Kinder oder Personen das Instrument benutzen, die diese Anleitung nicht gelesen bzw. verstanden haben. Versuchen Sie nicht, das Instrument aus irgendwelchem Grund selbst zu zerlegen. Wenden Sie sich für Reparaturen oder zur Reinigung an ein spezialisiertes Servicecenter vor Ort. Schützen Sie das Instrument vor plötzlichen Stößen und übermäßiger mechanischer Krafteinwirkung. Lagern Sie das Gerät an einem trockenen, kühlen Ort. Berühren Sie die optischen Flächen nicht mit den Fingern. Reinigen Sie die Linsenoberfläche mit Druckluft oder einem weichen Linsenreinigungstuch. Verwenden Sie zur äußerlichen Reinigung des Instruments ausschließlich die dazu empfohlenen speziellen Reinigungstücher und das spezielle Optik-Reinigungszubehör.

## Sicherheitshinweise zum Umgang mit Akkus

Das Gerät ist mit einem wiederaufladbaren Lithium-Ionen-Akku ausgestattet. Dadurch wird ein häufiger Austausch des Akkus vermieden. Schalten Sie das Gerät immer aus, wenn es nicht benutzt wird. Wenn der Akku schwach ist, laden Sie das Gerät bitte rechtzeitig auf. Überhitzen Sie den Akku nicht. Entladen Sie den Akku nicht vollständig. Akkus für Kinder unzugänglich aufbewahren, um Verschlucken, Ersticken und Vergiftungen zu vermeiden. Entsorgen Sie leere Akkus gemäß den einschlägigen Vorschriften.

## Levenhuk lebenslange internationale Garantie

Levenhuk garantiert für alle Teleskope, Mikroskope, Ferngläser und anderen optischen Erzeugnisse mit Ausnahme von Zubehör lebenslänglich die Freiheit von Material- und Herstellungsfehlern. Die **lebenslange Garantie** ist eine Garantie, die für die gesamte Lebensdauer des Produkts am Markt gilt. Für Levenhuk-Zubehör gewährleistet Levenhuk die Freiheit von Material- und Herstellungsfehlern innerhalb von **zwei Jahren** ab Kaufdatum. Die Garantie berechtigt in Ländern, in denen Levenhuk mit einer Niederlassung vertreten ist, zu Reparatur oder Austausch von Levenhuk-Produkten, sofern alle Garantiebedingungen erfüllt sind.

Weitere Einzelheiten entnehmen Sie bitte unserer Website: [de.levenhuk.com/garantie](https://de.levenhuk.com/garantie)

Bei Problemen mit der Garantie, oder wenn Sie Unterstützung bei der Verwendung Ihres Produkts benötigen, wenden Sie sich an die lokale Levenhuk-Niederlassung.

# ES Fotomonocular digital Levenhuk Kelvin Snap 8x25

Nunca, bajo ninguna circunstancia, mire directamente al sol, a otra fuente de luz intensa o a un láser a través de este dispositivo, ya que esto podría causar DAÑO PERMANENTE EN LA RETINA y CEGUERA.

El kit incluye: fotomonocular digital, cable USB de tipo C, adaptador de CC, tarjeta microSD de 8 GB, funda, correa para la funda, correa para el cuello, paño de limpieza, guía del usuario y garantía.

## Primeros pasos

### Carga del dispositivo

Este dispositivo utiliza una batería de iones de litio recargable. Conecte el cable de alimentación al dispositivo y el adaptador de CC a través de un enchufe USB de tipo C y conéctelo a la fuente de alimentación de CA para cargarlo. Cuando utilice el dispositivo por primera vez, cárguelo durante al menos 5 horas. El indicador de estado de la batería (5) se ilumina en rojo de forma continua durante la carga. Cuando la batería está completamente cargada, el indicador LED (7) se ilumina en verde de forma continua.

### Instalación y extracción de la tarjeta de memoria

- El dispositivo admite tarjetas de memoria de clase 10 de hasta 128 GB.
- Inserte la tarjeta microSD en la ranura (12). Asegúrese de que la dirección de inserción sea la correcta. No fuerce la inserción de la tarjeta.
- Formatee la tarjeta microSD antes de comenzar, pues mejorará su compatibilidad con el dispositivo.
- Para extraer la tarjeta de la ranura, presione suavemente el borde de la tarjeta de memoria y la tarjeta saldrá. A continuación, retire la tarjeta.

### Descarga de la aplicación

Descargue e instale la aplicación Viipulse a través de Apple App Store o Google Play, o escanee el código QR que aparece a continuación:



<https://apps.apple.com/ru/app/viipulse/id6738727199>



<https://play.google.com/store/apps/details?id=com.viip.viipulse>

### Emparejamiento con un teléfono inteligente

- Mantenga pulsado (4) durante 3-5 segundos para encender el dispositivo. El indicador LED (7) se iluminará.
- Pulse (3) y manténgalo pulsado durante 3-5 segundos para entrar al modo de emparejamiento wifi. El indicador LED (7) parpadeará en verde.
- Inicie la aplicación en su teléfono inteligente, localice la red wifi "himc..." y escriba la contraseña inicial "12345678". El emparejamiento solo es necesario una vez.

## Configuración del panel de botones y del dispositivo

### Botón de encendido

Mantenga pulsado (4) durante 3-5 segundos para encender o apagar el dispositivo.

### Botón Foto

Pulse (1) para hacer una foto. Los datos de fotos y videos se almacenan en una tarjeta de memoria. Puede cargar fotos y videos directamente en su teléfono inteligente a través de la aplicación Viipulse.

## Botón Vídeo

Pulse (2) para iniciar la grabación de vídeo (sonará un solo pitido). El indicador LED (7) parpadeará en rojo. Vuelva a pulsar (2) para detener la grabación (se emitirá un doble pitido).

**!** También puede tomar fotos mientras graba vídeo.

## Botón Wifi

Pulse (3) y manténgalo pulsado durante 3-5 segundos para entrar al modo de emparejamiento wifi. El indicador LED (7) parpadeará en verde y se emitirá un pitido de confirmación. Ahora el dispositivo se puede conectar a un teléfono inteligente o tableta a través de la aplicación Viipulse.

## Enfoque y ajuste dióptrico

Gire la rueda de enfoque (6) para ajustar el enfoque. Para usuarios miopes o hipermétropes, el dispositivo cuenta con un anillo de ajuste de dioptrías (10).

## Copiar archivos

Puede transferir archivos desde el dispositivo a su teléfono inteligente, tableta o PC directamente. Conecte el dispositivo a su ordenador con un cable USB.

## Especificaciones

Poder de aumento	8x (óptico)
Diámetro de la lente del objetivo	25 mm
Material de la lente	vidrio óptico HD
Revestimiento de la lente	revestimiento múltiple completo
Material del prisma	BaK-4
Tipo de prisma	techo
Campo de visión a 1000 m	116 m
Distancia mínima de enfoque	3 m
Diámetro de la pupila de salida	2,87 mm
Ajuste de dioptrías	±4 D
Distancia de observación (de día)	3 m – ∞
Sensor de imagen	CMOS, color
Formato y resolución de imagen	JPEG; 8 MP
Formato y resolución de vídeo	MP4; 1920x1080 píxeles a 30 fps
Certificado de protección con el agua/polvo	IP65
Wifi	banda de frecuencia de 2,4 GHz; distancia 10-15 m
Rosca de adaptador para trípode	1/4"
Almacenamiento	clase 10, microSD de hasta 128 GB
Intervalo de temperaturas de funcionamiento	-10... +50 °C
Fuente de alimentación	batería recargable de iones de litio, 3,7 V, 1400 mA·h; adaptador de CC de 5 V, 1 A (incluido), cable USB de tipo C (incluido)

El fabricante se reserva el derecho de realizar cambios en la gama de productos y en las especificaciones sin previo aviso.

## Cuidado y mantenimiento

Tome las precauciones necesarias si utiliza este instrumento acompañado de niños o de otras personas que no hayan leído o que no comprendan totalmente estas instrucciones. No intente desmontar el instrumento usted mismo bajo ningún concepto. Si necesita repararlo o limpiarlo, contacte con el servicio técnico especializado que corresponda a su zona. Proteja el instrumento de impactos súbitos y de fuerza mecánica excesiva. Guarde el instrumento en un lugar fresco y seco. No toque las superficies ópticas con los dedos. Limpie la superficie de la lente con aire comprimido o un paño suave para limpiar lentes. Para limpiar el exterior del instrumento, utilice únicamente los paños y herramientas de limpieza especiales.

## Instrucciones de seguridad para las baterías

El dispositivo está equipado con una batería recargable de iones de litio. Esto evita el reemplazo frecuente de la batería. Apague siempre el dispositivo cuando no esté en uso. Si la carga de la batería es baja, recargue el dispositivo con suficiente tiempo. No sobrecaliente la batería. No deje que la batería se descargue por completo. Mantenga las baterías fuera del alcance de los niños para eliminar el riesgo de ingestión, asfixia o envenenamiento. Deseche las baterías usadas tal como lo indiquen las leyes de su país.

## Garantía internacional de por vida Levenhuk

Todos los telescopios, microscopios, prismáticos y otros productos ópticos de Levenhuk, excepto los accesorios, cuentan con una **garantía de por vida** contra defectos de material y de mano de obra. La garantía de por vida es una garantía a lo largo de la vida del producto en el mercado. Todos los accesorios Levenhuk están garantizados contra defectos de material y de mano de obra durante **dos años** a partir de la fecha de compra en el minorista. Levenhuk reparará o reemplazará cualquier producto o pieza que, una vez inspeccionada por Levenhuk, se determine que tiene defectos de materiales o de mano de obra. Para que Levenhuk pueda reparar o reemplazar estos productos, deben devolverse a Levenhuk junto con una prueba de compra que Levenhuk considere satisfactoria.

Para más detalles visite nuestra página web: [es.levenhuk.com/garantia](https://es.levenhuk.com/garantia)

En caso de problemas con la garantía o si necesita ayuda en el uso de su producto, contacte con su oficina de Levenhuk más cercana.

# HU Levenhuk Kelvin Snap 8x25 digitális fotótávcső

Az eszköz használatával soha, semmilyen körülmények között ne nézzen közvetlenül a Napba, vagy egyéb, nagyon erős fényforrásba vagy lézersugárba, mert ez MARADANDÓ KÁROSODÁST OKOZHAT A RETINÁJÁBAN ÉS MEG IS VAKULHAT.

A készlet tartalma: digitális fotótávcső, C típusú USB-kábel, DC-adapter, 8 GB-os micro-SD-kártya, tok, pánt a tokhoz, nyakpánt, tisztítókendő, használati útmutató és garanciajegy.

## Első lépések

### A készülék töltése

A készülék újratölthető lítiumion-akkumulátorral működik. Az eszköz töltéséhez csatlakoztassa a tápkábelt az eszközhöz és az egyenáramú adapterhez C típusú USB-csatlakozón keresztül, majd csatlakoztassa a hálózati tápegységhez. A készülék első használatakor legalább 5 órán keresztül töltsen fel a készüléket. Töltés közben az akkumulátor állapotjelzője (5) folyamatos pirosszínnel világít. Amikor az akkumulátor teljesen feltöltődik, akkor a LED-es jelzőlámpa (7) folyamatos zöld színnel világít.

### Memóriakártya telepítése/eltávolítása

- A készülék 10. osztályú, max. 128 GB-os memóriakártyákat támogat.
- Helyezze be a micro-SD-kártyát a nyílásba (12). Ügyeljen a helyes irányra. Ne erővel tolja be a kártyát.
- A használat megkezdése előtt formázza a micro-SD kártyát, hiszen ezáltal fokozható a kompatibilitás a készülékkel.
- Ha szeretné eltávolítani a kártyát a foglalatból, finoman nyomja be a memóriakártya szélét, ekkor a kártya kiugrik. Ezután húzza ki a kártyát.

### Az alkalmazás letöltése

Töltse le és telepítse a Viipulse alkalmazást az Apple App Store-ból vagy a Google Play-ről vagy az alábbi QR-kód beolvasásával:



<https://apps.apple.com/ru/app/viipulse/id6738727199>



<https://play.google.com/store/apps/details?id=com.viip.viipulse>

### Párosítás okostelefonnal

- Nyomja meg és tartsa nyomva 3–5 másodpercig a (4) gombot az eszköz bekapcsolásához. A LED-es lámpa (7) világítani kezd.
- Nyomja meg a (3) gombot, és tartsa lenyomva 3–5 másodpercig a wifi-párosítási módba lépéshez. A LED-es lámpa (7) zölden villog.
- Indítsa el az alkalmazást az okostelefonján, válassza a "hmc..." wifi-hálózatot, majd írja be az "12345678" kezdetű jelszót. A párosítást csak egyszer kell elvégezni.

## Gombpanel és készülékbeállítások

### Főkapcsoló gomb

Nyomja meg és tartsa nyomva 3–5 másodpercig a (4) gombot a készülék be- vagy kikapcsolásához.

### Fénykép gomb

Fénykép készítéséhez nyomja meg az (1) gombot. A fényképek és videók adatai egy memóriakártyán vannak tárolva. A Viipulse alkalmazás segítségével közvetlenül feltöltheti a fényképeket és videókat okostelefonjára.

## Videó gomb

Videó rögzítéséhez nyomja meg a (2) gombot (egy hangjelzés lesz hallható). A LED-es lámpa (7) pirosan villog. A rögzítés leállításához nyomja meg ismét a (2) gombot (egy dupla hangjelzés lesz hallható).

**!** Videó rögzítése közben fényképeket is készíthet.

## Wifi gomb

Nyomja meg a (3) gombot, és tartsa lenyomva 3–5 másodpercig a wifi-párosítási módba lépéshez. A LED-es lámpa (7) zölden villog, és egy megerősítő hangjelzés hallható. A Viipulse alkalmazáson keresztül most már csatlakoztathatja a készüléket egy okostelefonhoz vagy táblagéphez.

## Fókuszálás és dioptriaigazítás

A fókusz beállításához forgassa a fókuszállító kereket (6). A készüléken egy dioptriaállító gyűrű (10) található a rövidlátó vagy távollátó felhasználók számára.

## Fájlok másolása

A készülékről közvetlenül átvihet fájlokat okostelefonjára, tabletjére vagy számítógépére. Csatlakoztassa a készüléket a számítógéphez egy USB kábellel.

## Műszaki adatok

Nagyítás	8x (optikai)
Objektívtencse átmérője	25 mm
Lencse anyaga	HD optikai üveg
Lencsebevonat	teljesen és több rétegben bevonatolt
Prizma anyaga	BaK-4
Prizmatípus	tetőél
Látómező 1000 méteren	116 m
Közelfókusz	3 m
Kilépő pupilla átmérője	2,87 mm
Dioptria beállítása	±4 D
Megfigyelési távolság (nappal)	3 m – ∞
Képzérzékelő	CMOS, színes
Képformátum és képfelbontás	JPEG; 8 MP
Videoformátum és videofelbontás	MP4, 1920x1080 px @ 30 fps
Víz-/porállósági tanúsítvány	IP65
Wi-Fi	2,4 GHz-es frekvenciasáv; 10–15 m-es távolság
Adaptermenet háromlábú állványhoz	1/4"
Tárhely	10. osztályú, max. 128 GB-os micro-SD
Üzemi hőmérséklet-tartomány	-10... +50 °C
Tápellátás	3,7 V, 1400 mA·h tölthető lítiumion-akkumulátor; 5 V, 1 A DC adapter (a készlet tartalmazza), C típusú USB-kábel (a készlet tartalmazza)

A gyártó fenntartja magának a jogot a termékínálat és a műszaki paraméterek előzetes értesítés nélküli módosítására.

## Ápolás és karbantartás

Legyen kellően óvatos, ha gyermekekkel vagy olyan személyekkel együtt használja az eszközt, akik nem olvasták vagy nem teljesen értették meg az előbbieken felsorolt utasításokat. Bármilyen esetben is az ok, semmiképpen ne kísérelje meg szétszerelni az eszközt. Ha az eszköz javításra vagy tisztításra szorul, akkor keresse fel vele a helyi szakszervizt. Óvja az eszközt a hirtelen behatásoktól és a hosszabb ideig tartó mechanikai erőktől. Az eszközt száraz, hűvös helyen kell tárolni. Az optikai elemek felületéhez soha ne érjen az ujjával. A lencsék felületét sűrített levegővel vagy lencsetisztítóra tervezett puha törülköendővel tisztítsa. Az eszköz külső tisztításához használjon speciális, erre a célra tervezett törülköendőket és eszközöket, amelyeket az optika tisztításához ajánlanak.

## Az akkumulátorral kapcsolatos biztonsági intézkedések

Az eszköz újratölthető lítium-ion akkumulátorral rendelkezik. Így elkerülhető a gyakori elemcsere. Használaton kívül mindig kapcsolja ki az eszközt. Ha az akkumulátor lemerülőben van, időben töltsse fel az eszközt. Ne melegítse túl az akkumulátort. Ne merítse le teljesen az akkumulátort. Az akkumulátorokat tartsa gyermekektől távol, megelőzve ezzel a lenyelés, fulladás és mérgezés veszélyét. A használt akkumulátorokat az Ön országában érvényben lévő jogszabályoknak megfelelően adhatja le.

## A Levenhuk nemzetközi, élettartamra szóló szavatossága

A Levenhuk vállalat a kiegészítők kivételével az összes Levenhuk gyártmányú teleszkóphoz, mikroszkóphoz, kétszemes távcsőhöz és egyéb optikai termékhez **élettartamra szóló szavatosságot** nyújt az anyaghibák és/vagy a gyártási hibák vonatkozásában. Az élettartamra szóló szavatosság a termék piaci forgalmazási időszakának a végéig érvényes. A Levenhuk-kiegészítőkhöz a Levenhuk-vállalat a kiskereskedelmi vásárlás napjától számított **két évig** érvényes szavatosságot nyújt az anyaghibák és/vagy a gyártási hibák vonatkozásában. A Levenhuk vállalat vállalja, hogy a Levenhuk vállalat általi megvizsgálás során anyaghibásnak és/vagy gyártási hibásnak talált terméket vagy termékalkatrészt megjavítja vagy kicseréli. A Levenhuk vállalat csak abban az esetben köteles megjavítani vagy kicserélni az ilyen terméket vagy termékalkatrészt, ha azt a Levenhuk vállalat számára elfogadható vásárlási bizonylattal együtt visszaküldik a Levenhuk vállalat felé.

További részletekért látogasson el weboldalunkra: [hu.levenhuk.com/garancia](http://hu.levenhuk.com/garancia)

Amennyiben garanciális probléma lépne fel vagy további segítségre van szüksége a termék használatát illetően, akkor vegye fel a kapcsolatot a helyi Levenhuk üzlettel.

# IT Fotomonoculare digitale Levenhuk Kelvin Snap 8x25

Non utilizzare mai questo dispositivo per guardare direttamente il sole, un'altra sorgente di luce ad alta luminosità o un laser, perché ciò potrebbe provocare DANNI PERMANENTI ALLA RETINA in grado di causare CECITÀ.

Il kit comprende: fotomonoculare digitale, cavo USB Tipo-C, adattatore CC, scheda microSD 8 GB, astuccio, cinghia per astuccio, tracolla, panno per la pulizia, guida all'utilizzo e garanzia.

## Guida introduttiva

### Ricarica del dispositivo

Questo dispositivo impiega una batteria ricaricabile agli ioni di litio. Collegare il cavo di alimentazione al dispositivo e l'adattatore CC tramite una presa USB Tipo-C e collegarlo all'alimentazione CA per caricare il dispositivo. Al primo utilizzo del dispositivo, caricarlo per almeno 5 ore. L'indicatore di stato della batteria (5) si illumina di rosso in modo continuo durante la ricarica. Quando la batteria è completamente carica, l'indicatore LED (7) si illumina di verde in modo continuo.

### Installare/rimuovere la scheda di memoria

- Il dispositivo supporta schede di memoria di classe 10 fino a 128 GB.
- Inserire la scheda microSD nello slot (12). Assicurarsi che il verso sia quello corretto. Non inserire la scheda forzatamente.
- Formattare la scheda microSD prima di iniziare, in modo da migliorare la compatibilità con il dispositivo.
- Per rimuovere la scheda dallo slot, premere gentilmente il bordo della scheda di memoria e la scheda verrà spinta in fuori. Quindi, rimuovere la scheda.

### Download dell'app

Scaricare e installare l'app Viipulse tramite Apple App Store o Google Play, oppure scansionare il codice QR di seguito:



<https://apps.apple.com/ru/app/viipulse/id6738727199>



<https://play.google.com/store/apps/details?id=com.viip.viipulse>

### Associazione con uno smartphone

- Tenere premuto (4) per 3-5 secondi per accendere il dispositivo. L'indicatore LED (7) si illuminerà.
- Tenere premuto (3) per 3-5 secondi per accedere alla modalità di associazione Wi-Fi. L'indicatore LED (7) lampeggerà in verde.
- Avviare l'app sullo smartphone, selezionare la rete Wi-Fi "himc..." e inserire la password iniziale "12345678". L'associazione è necessaria una sola volta.

## Pannello dei pulsanti e impostazioni del dispositivo

### Pulsante di alimentazione

Tenere premuto (4) per 3-5 secondi per accendere o spegnere il dispositivo.

### Pulsante foto

Premere (1) per scattare una foto. I dati di foto e video vengono salvati su una scheda di memoria. È possibile caricare foto e video direttamente sullo smartphone tramite l'app Viipulse.

## Pulsante video

Premere (2) per avviare la registrazione video (verrà emesso un singolo segnale acustico). L'indicatore LED (7) lampeggia in rosso. Premere nuovamente (2) per interrompere la registrazione (verrà emesso un doppio segnale acustico).

È anche possibile scattare foto durante la registrazione video.

## Pulsante Wi-Fi

Tenere premuto (3) per 3–5 secondi per accedere alla modalità di associazione Wi-Fi. L'indicatore LED (7) lampeggia in verde e verrà emesso un segnale acustico di conferma. Ora il dispositivo può essere connesso a uno smartphone o tablet tramite l'app Viipulse.

## Messa a fuoco e regolazione diottrica

Girare la rotella della messa a fuoco (6) per regolare la messa a fuoco. Per utenti che soffrono di presbiopia o miopia, il dispositivo ha un anello di regolazione diottrica (10).

## Copiare i file

È possibile trasferire direttamente i file dal dispositivo allo smartphone, tablet o PC. Connettere il dispositivo al computer usando un cavo USB.

## Specifiche

Ingrandimento	8x (ottico)
Diametro lente obiettivo	25 mm
Materiale lenti	vetro ottico HD
Rivestimento lenti	completamente multirivestite
Materiale prismi	BaK-4
Tipo di prismi	a tetto
Campo visivo a 1000 m	116 m
Minima distanza di messa a fuoco	3 m
Diametro pupilla d'uscita	2,87 mm
Regolazione diottrica	±4 D
Distanza di osservazione (di giorno)	3 m – ∞
Sensore immagine	CMOS, a colori
Formato immagine e risoluzione	JPEG; 8 MP
Formato e risoluzione video	MP4; 1920x1080 px, 30 fps
Certificazione di resistenza all'acqua/polvere	IP65
Wi-Fi	banda di frequenza 2,4 GHz; distanza 10–15 m
Filettatura per treppiede con adattatore	1/4"
Memoria	classe 10, microSD fino a 128 GB
Intervallo di temperature di esercizio	-10... +50 °C
Alimentazione	batteria ricaricabile agli ioni di litio, 3,7 V, 1400 mA·h; adattatore CC da 5 V, 1 A (incluso), cavo USB Tipo-C (incluso)

Il produttore si riserva il diritto di apportare modifiche senza preavviso alla gamma di prodotti e alle specifiche.

## Cura e manutenzione

Nel caso si utilizzi l'apparecchio in presenza di bambini o di altre persone che non abbiano letto e compreso appieno queste istruzioni, prendere le precauzioni necessarie. Non cercare per nessun motivo di smontare autonomamente l'apparecchio. Per qualsiasi intervento di riparazione e pulizia, contattare il centro di assistenza specializzato di zona. Proteggere l'apparecchio da urti improvvisi ed evitare che sia sottoposto a eccessiva forza meccanica. Conservare l'apparecchio in un luogo fresco e asciutto. Non toccare le superfici ottiche con le dita. Pulire la superficie della lente con un flusso di aria compressa o una salvietta morbida per lenti. Per pulire l'esterno dell'apparecchio, utilizzare soltanto le salviette apposite e gli opportuni strumenti di pulizia consigliati.

## Istruzioni di sicurezza per le batterie

Il dispositivo è dotato di una batteria ricaricabile agli ioni di litio. Questo evita la frequente sostituzione delle batterie. Spegnere sempre il dispositivo in caso di inutilizzo. Se la carica della batteria è bassa, ricaricare il dispositivo in tempo. Non surriscaldare la batteria. Non scaricare completamente la batteria. Per evitare il rischio di ingestione, soffocamento o intossicazione, tenere le batterie fuori dalla portata dei bambini. Disporre delle batterie esaurite secondo le norme vigenti nel proprio paese.

## Garanzia internazionale Levenhuk

Tutti i telescopi, i microscopi, i binocoli e gli altri prodotti ottici Levenhuk, ad eccezione degli accessori, godono di una **garanzia a vita** per i difetti di fabbricazione o dei materiali. Garanzia a vita rappresenta una garanzia per la vita del prodotto sul mercato. Tutti gli accessori Levenhuk godono di una **garanzia di due anni** a partire dalla data di acquisto per i difetti di fabbricazione e dei materiali. Levenhuk riparerà o sostituirà i prodotti o relative parti che, in seguito a ispezione effettuata da Levenhuk, risultino presentare difetti di fabbricazione o dei materiali. Condizione per l'obbligo di riparazione o sostituzione da parte di Levenhuk di tali prodotti è che il prodotto venga restituito a Levenhuk unitamente ad una prova d'acquisto la cui validità sia riconosciuta da Levenhuk.

Per maggiori dettagli, visitare il nostro sito web: [eu.levenhuk.com/warranty](http://eu.levenhuk.com/warranty)

Per qualsiasi problema di garanzia o necessità di assistenza per l'utilizzo del prodotto, contattare la filiale Levenhuk di zona.

# PL Cyfrowy fotomonokular Levenhuk Kelvin Snap 8x25

Pod żadnym pozorem nie wolno kierować przyrządu bezpośrednio na słońce, światło laserowe lub inne źródło jasnego światła, ponieważ może to spowodować TRWAŁE USZKODZENIE SIATKÓWKI lub doprowadzić do ŚLEPOTY.

**Zawartość zestawu:** cyfrowy fotomonokular, przewód USB typu C, zasilacz DC, karta microSD 8 GB, etui, pasek do etui, pasek na szyję, ściereczka do czyszczenia, instrukcja obsługi i karta gwarancyjna.

## Pierwsze kroki

### Ładowanie urządzenia

Urządzenie jest zasilane wbudowaną baterią litowo-jonową. Podłącz kabel zasilający do urządzenia i zasilacza DC za pośrednictwem wtyku USB typu C, a następnie podłącz do zasilacza AC. Przed pierwszym użyciem urządzenia należy ładować je przez co najmniej 5 godzin. Wskaźnik stanu baterii (5) świeci się na czerwono podczas ładowania. Gdy bateria jest w pełni naładowana, wskaźnik LED (7) świeci na zielono w sposób ciągły.

### Instalowanie/wyjmowanie karty pamięci

- Urządzenie obsługuje karty pamięci o klasie prędkości 10 i pojemności do 128 GB.
- Włóż kartę pamięci microSD do gniazda (12). Sprawdź, czy karta jest wkładana prawidłową stroną. Nie należy wkładać jej na siłę.
- Przed rozpoczęciem obserwacji sformatuj kartę microSD, ponieważ poprawi to jej kompatybilność z urządzeniem.
- Aby wyjąć kartę z gniazda, delikatnie naciśnij krawędź karty pamięci, a karta wysunie się samoczynnie. Następnie można wyjąć kartę.

### Pobieranie aplikacji

Pobierz i zainstaluj aplikację Viipulse za pośrednictwem Apple App Store albo Sklepu Google Play lub zeskanuj kod QR poniżej:



<https://apps.apple.com/ru/app/viipulse/id6738727199>



<https://play.google.com/store/apps/details?id=com.viip.viipulse>

### Parowanie ze smartfonem

- Naciśnij przycisk (4) i przytrzymaj przez 3–5 sekund, aby włączyć urządzenie. Wskaźnik LED (7) włączy się.
- Naciśnij przycisk (3) i przytrzymaj go przez 3–5 sekund, aby włączyć tryb parowania Wi-Fi. Wskaźnik LED (7) będzie migał na zielono.
- Uruchom aplikację na smartfonie, wybierz sieć "himc..." i wprowadź hasło "12345678". Procedurę parowania wystarczy przeprowadzić jeden raz.

## Panel przycisków i ustawienia urządzenia

### Przycisk zasilania

Naciśnij przycisk (4) i przytrzymaj przez 3–5 sekund, aby włączyć lub wyłączyć urządzenie.

### Przycisk Zdjęcie

Naciśnij pokrętło (1), aby zrobić zdjęcie. Dane fotograficzne i wideo są przechowywane na karcie pamięci. Zdjęcia i filmy można przesyłać bezpośrednio do smartfonu za pomocą aplikacji Viipulse.

## Przycisk Wideo

Naciśnij przycisk (2), aby rozpocząć nagrywanie filmu (rozlegnie się pojedynczy sygnał dźwiękowy). Wskaźnik LED (7) będzie migał na czerwono. Naciśnij przycisk (2) ponownie, aby zatrzymać nagrywanie (rozlegnie się podwójny sygnał dźwiękowy).

**!** Podczas rejestrowania filmów można również robić zdjęcia.

## Przycisk Wi-Fi

Naciśnij przycisk (3) i przytrzymaj go przez 3-5 sekund, aby włączyć tryb parowania Wi-Fi. Wskaźnik LED (7) miga na zielono i rozlega się dźwiękowy sygnał potwierdzający. Przyrząd można teraz podłączyć do smartfona lub tabletu za pomocą aplikacji Viipulse.

## Pokrętło ustawiania ostrości oraz regulacja dioptrii

Obróć pokrętło do ustawiania ostrości (6), aby wyregulować ostrość. Urządzenie ma pierścień regulacji dioptrii dla użytkowników z krótko- lub dalekowzrocznością (10).

## Kopiowanie plików

Pliki można przesyłać z urządzenia bezpośrednio do smartfona, tabletu lub komputera. Podłącz urządzenie do komputera za pomocą przewodu USB.

## Dane techniczne

Powiększenie	8x (optyczne)
Średnica soczewki obiektywowej	25 mm
Materiał soczewki	szkło optyczne HD
Powłoka soczewki	pełna powłoka wielowarstwowa
Materiał pryzmatów	BaK-4
Typ pryzmatu	dachowy
Pole widzenia z 1000 m	116 m
Mały dystans makro	3 m
Średnica źrenicy wyjściowej	2,87 mm
Regulacja dioptrii	±4 D
Odległość obserwacji (w ciągu dnia)	3 m – ∞
Matryca	CMOS, kolorowa
Format i rozdzielczość obrazu	JPEG, 8 MP
Format i rozdzielczość wideo	MP4, 1920x1080 pikseli przy 30 kl./s
Certyfikat wodo-/pyłoszczelności	IP65
Wi-Fi	pasmo częstotliwości 2,4 GHz; zasięg 10-15 m
Gwint adaptera do statywu	1/4"
Pamięć	karta microSD o klasie prędkości 10 i pojemności do 128 GB
Zakres temperatury pracy	-10... +50 °C
Zasilanie	akumulator litowo-jonowy, 3,7 V, 1400 mA·h; zasilacz DC 5 V, 1 A (w zestawie), przewód USB typu C (w zestawie)

Producent zastrzega sobie prawo wprowadzenia zmian w ofercie produktów i specyfikacjach bez uprzedniego powiadomienia.

## Czyszczenie i konserwacja

Zachowaj szczególną ostrożność, gdy urządzenia używają dzieci lub osoby, które nie w pełni zapoznały się z instrukcjami. Nie podejmuj prób samodzielnego demontażu urządzenia. W celu wszelkich napraw i czyszczenia skontaktuj się z punktem serwisowym. Chronić urządzenie przed upadkami z wysokości i działaniem nadmiernej siły mechanicznej. Przechowywać w suchym i chłodnym miejscu. Nie dotykaj powierzchni optycznych palcami. Wyczyść powierzchnię soczewki sprężonym powietrzem lub specjalną miękką ściereczką do czyszczenia soczewek. Do czyszczenia zewnętrznych powierzchni przyrządu używaj tylko specjalnych ściereczek i narzędzi do czyszczenia optyki.

## Instrukcje dotyczące bezpiecznego obchodzenia się z bateriami

Urządzenie jest wyposażone w akumulator litowo-jonowy. Pozwala to uniknąć częstej wymiany baterii. Zawsze wyłączaj urządzenie, gdy nie jest używane. Jeśli poziom naładowania akumulatora jest niski, należy naładować urządzenie na czas. Nie przegrzewać akumulatora. Nie należy całkowicie rozładowywać akumulatora. Baterie przechowywać w miejscu niedostępnym dla dzieci, aby uniknąć ryzyka połknięcia, uduszenia lub zatrucia. Zużyte baterie należy utylizować zgodnie z obowiązującymi lokalnie przepisami.

## Gwarancja międzynarodowa Levenhuk

Wszystkie teleskopy, mikroskopy, lornetki i inne przyrządy optyczne Levenhuk, za wyjątkiem akcesoriów, posiadają **dożywotnią gwarancję** obejmującą wady materiałowe i wykonawcze. Dożywotnia gwarancja to gwarancja na cały okres użytkowania produktu. Wszystkie akcesoria Levenhuk są wolne od wad materiałowych i wykonawczych i pozostaną takie przez **dwa lata** od daty zakupu detalicznego. Firma Levenhuk naprawi lub wymieni produkty lub ich części, w przypadku których kontrola prowadzona przez Levenhuk wykaże obecność wad materiałowych lub wykonawczych. Warunkiem wywiązania się przez firmę Levenhuk z obowiązku naprawy lub wymiany produktu jest dostarczenie danego produktu firmie razem z dowodem zakupu uznawanym przez Levenhuk.

Więcej informacji na ten temat znajduje się na stronie: [pl.levenhuk.com/gwarancja](http://pl.levenhuk.com/gwarancja)

W przypadku wątpliwości związanych z gwarancją lub korzystaniem z produktu, proszę skontaktować się z lokalnym przedstawicielem Levenhuk.

# PT Fotomonocular digital Levenhuk Kelvin Snap 8x25

Nunca, em circunstância alguma, olhe diretamente para o sol, outra fonte de luz ou laser através deste dispositivo, dado que pode causar DANOS PERMANENTES NA RETINA e pode levar a CEGUEIRA.

O kit inclui: fotomonocular digital, cabo USB tipo C, adaptador CC, cartão microSD de 8 GB, bolsa, alça para bolsa, correia para pescoço, pano de limpeza, manual do usuário e garantia.

## Introdução

### Carregamento do dispositivo

Este dispositivo utiliza uma bateria recarregável de íons de lítio. Ligue o cabo de alimentação ao dispositivo e ao adaptador de CC através de uma ficha USB tipo C e, em seguida, ligue-o à fonte de alimentação de CA para carregar o dispositivo. Ao utilizar o dispositivo pela primeira vez, carregue-o durante, pelo menos, 5 horas. O indicador do estado da bateria (5) acende continuamente a vermelho durante o carregamento. Quando a bateria estiver totalmente carregada, o indicador de LED (7) acende continuamente a verde.

### Introduzir/remover o cartão de memória

- O dispositivo suporta cartões de memória classe 10 até 128 GB.
- Introduza o cartão microSD na ranhura (12). Certifique-se de que a direção está correta. Não force a entrada do cartão.
- Formate o cartão microSD antes de iniciar, uma vez que melhorará a sua compatibilidade com o dispositivo.
- Para remover o cartão da ranhura, basta empurrar levemente a extremidade do cartão para dentro para que ele saia. Em seguida, remova o cartão.

### Transferência da aplicação

Transfira e instale a aplicação Viipulse através da Apple App Store ou do Google Play, ou leia o código QR abaixo:



<https://apps.apple.com/ru/app/viipulse/id6738727199>



<https://play.google.com/store/apps/details?id=com.viip.viipulse>

### Emparelhamento com um smartphone

- Prima sem soltar (4) durante 3–5 segundos para ligar o dispositivo. O indicador de LED (7) acende.
- Prima sem soltar (3) durante 3–5 segundos para aceder ao modo de emparelhamento Wi-Fi. O indicador LED (7) pisca a verde.
- Inicie a aplicação no seu smartphone, selecione a rede Wi-Fi "hmc..." e insira a palavra-passe inicial "12345678". O emparelhamento só é necessário uma vez.

## Definições do dispositivo e painel de botões

### Botão de ligar/desligar

Prima sem soltar (4) durante 3–5 segundos para ligar/desligar o dispositivo.

### Botão Fotografia

Prima (1) para tirar uma fotografia. Os dados de fotografia e vídeo são guardados num cartão de memória. Pode carregar fotografias e vídeos diretamente no smartphone através da aplicação Viipulse.

## Botão Vídeo

Prima (2) para iniciar a gravação de vídeo (ouve-se um sinal sonoro). O indicador LED (7) pisca a vermelho. Prima (2) novamente para parar a gravação (ouvem-se dois sinais sonoros).

**! Também pode tirar fotografias durante gravação de um vídeo.**

## Botão Wi-Fi

Prima sem soltar (3) durante 3–5 segundos para aceder ao modo de emparelhamento Wi-Fi. O indicador LED (7) pisca a verde e ouve-se um sinal sonoro de confirmação. Agora pode ligar o dispositivo a um smartphone ou tablet através da aplicação Viipulse.

## Ajuste de focagem e de dioptria

Rode a roda de focagem (6) para ajustar o foco. Para utilizadores com miopia ou hipermetropia, o dispositivo tem um anel de ajuste de dioptria (10).

## Cópia de ficheiros

Pode transferir ficheiros da câmara diretamente para o seu smartphone, tablet ou PC. Ligue o dispositivo ao computador com um cabo USB.

## Especificações

Ampliação	8x (ótico)
Diâmetro da lente objetiva	25 mm
Material da lente	vidro ótico HD
Revestimento da lente	revestimento múltiplo integral
Material do prisma	BaK-4
Tipo de prisma	telhado
Campo de visão a 1000 m	116 m
Focagem próxima	3 m
Diâmetro da pupila de saída	2,87 mm
Ajuste de dioptria	±4 D
Distância de observação (durante o dia)	3 m – ∞
Sensor de imagem	CMOS, a cores
Formato e resolução de imagem	JPEG; 8 MP
Formato e resolução de vídeo	MP4; 1920x1080 px @ 30 fps
Certificação à prova de água/pó	IP65
Wi-Fi	banda de frequência de 2,4 GHz; distância de 10–15 m
Rosca do adaptador do tripé	1/4"
Armazenamento	classe 10, microSD até 128 GB
Intervalo de temperatura de funcionamento	–10... +50 °C
Fonte de alimentação	bateria de iões de lítio recarregável, 3,7 V, 1400 mA·h; adaptador CC de 5 V, 1 A (incluído), cabo USB tipo C (incluído)

O fabricante reserva-se o direito de efetuar alterações à gama de produtos e especificações sem aviso prévio.

## Cuidado e manutenção

Tome as precauções necessárias quando usar o dispositivo com crianças, ou com outras pessoas que não leram, ou não compreenderam totalmente estas instruções. Não tente desmontar o dispositivo por conta própria, por qualquer motivo. Para fazer reparações e limpezas de qualquer tipo, entre em contato com o centro local de serviços especializados. Proteja o dispositivo de impactos súbitos e de força mecânica excessiva. Guarde o dispositivo num local seco e fresco. Não toque nas superfícies óticas com os dedos. Limpe a superfície da lente com ar comprimido ou um pano de limpeza suave para lentes. Para limpar o exterior do dispositivo, use apenas os toalhetes de limpeza especiais e as ferramentas especiais recomendadas para limpeza dos elementos óticos.

## Instruções de segurança para as baterias

O dispositivo está equipado com uma bateria de íões de lítio recarregável. Isto evita uma substituição frequente da bateria. Desligue sempre o dispositivo quando não estiver em utilização. Se a carga de bateria for baixa, recarregue o dispositivo a tempo. Não sobreaqueça a bateria. Não descarregue a bateria por completo. Mantenha as baterias fora do alcance das crianças, para evitar riscos de ingestão, asfixia ou intoxicação. Utilize as baterias usadas conforme prescrito pelas leis do seu país.

## Garantia vitalícia internacional Levenhuk

Todos os telescópios, microscópios, binóculos ou outros produtos ópticos Levenhuk, exceto seus acessórios, são acompanhados de **garantia vitalícia** contra defeitos dos materiais e acabamento. A garantia vitalícia é uma garantia para a vida útil do produto no mercado. Todos os acessórios Levenhuk têm garantia de materiais e acabamento livre de defeitos por **dois anos** a partir da data de compra. A Levenhuk irá reparar ou substituir o produto ou sua parte que, com base em inspeção feita pela Levenhuk, seja considerado defeituoso em relação aos materiais e acabamento. A condição para que a Levenhuk repare ou substitua tal produto é que ele seja enviado à Levenhuk juntamente com a nota fiscal de compra.

Para detalhes adicionais, visite nossa página na internet: [eu.levenhuk.com/warranty](http://eu.levenhuk.com/warranty)

Se surgirem problemas relacionados à garantia ou se for necessária assistência no uso do produto, contate a filial local da Levenhuk.

# RU Фотомонокуляр цифровой Levenhuk Kelvin Snap 8x25

Никогда не смотрите в прибор на Солнце, на источник яркого света и лазерного излучения – ЭТО ОПАСНО ДЛЯ ЗРЕНИЯ И МОЖЕТ ПРИВЕСТИ К СЛЕПОТЕ!

**Комплектация:** цифровой фотомонокуляр, кабель USB Type-C, адаптер постоянного тока, карта microSD 8 ГБ, чехол, ремень для чехла, шейный ремень, салфетка для оптики, инструкция по эксплуатации и гарантийный талон.

## Начало работы

### Зарядка прибора

Прибор оснащен литий-ионным аккумулятором. Подсоедините кабель питания к прибору и сетевому адаптеру через USB-разъем Type-C и включите в сеть, чтобы зарядить устройство. При первом использовании прибора заряжайте его не менее 5 часов. Индикатор заряда батареи (5) постоянно горит красным во время зарядки. Когда аккумулятор полностью заряжен, светодиодный индикатор (12) постоянно горит зеленым.

### Установка/извлечение карты памяти

- Прибор поддерживает карты памяти microSD класса 10 объемом до 128 ГБ.
- Вставьте карту памяти в разъем (12) правильной стороной. Не прилагайте чрезмерных усилий.
- Отформатируйте карту перед началом работы – это улучшит ее совместимость с прибором.
- Чтобы извлечь карту из разъема, мягко нажмите на ее край, и карта «выскочит». После этого выньте карту.

### Скачивание приложения

Скачайте и установите приложение Viipulse через Apple App Store или Google Play либо отсканируйте QR-код ниже:



<https://apps.apple.com/ru/app/viipulse/id6738727199>



<https://play.google.com/store/apps/details?id=com.viip.viipulse>

### Сопряжение со смартфоном

- Нажмите и удерживайте кнопку (4) в течение 3–5 секунд, чтобы включить прибор. Загорится светодиодный индикатор (7).
- Нажмите и удерживайте кнопку (3) в течение 3–5 секунд для входа в режим сопряжения Wi-Fi. Светодиодный индикатор (7) замигает зеленым.
- Запустите приложение на смартфоне, выберите сеть Wi-Fi «hims...» и введите пароль по умолчанию «12345678». Сопряжение необходимо выполнить только один раз.

## Кнопочная панель и настройка прибора

### Кнопка питания

Нажмите и удерживайте кнопку (4) в течение 3–5 секунд, чтобы включить или выключить прибор.

### Кнопка фотосъемки

Нажмите кнопку (1) для съемки одного кадра. Фотографии и видео автоматически сохраняются на карту памяти. Вы можете загрузить фото и видео напрямую на смартфон через приложение Viipulse.

## Кнопка видеозаписи

Нажмите кнопку (2) для начала видеозаписи (раздастся одинарный звуковой сигнал). Светодиодный индикатор (7) замигает красным. Нажмите кнопку (2) снова, чтобы остановить запись (раздастся двойной сигнал).

**!** Также можно делать фотографии во время записи видео.

## Кнопка Wi-Fi

Нажмите и удерживайте кнопку (3) в течение 3–5 секунд для входа в режим сопряжения Wi-Fi. Светодиодный индикатор (7) замигает зеленым, затем раздастся звуковой сигнал. Теперь прибор можно подключить к смартфону или планшету через приложение Viipulse.

## Фокусировка и настройка диоптрий

Крутите колесо фокусировки (6) для настройки резкости, пока изображение на экране не станет четким. Для пользователей с близорукостью или дальнозоркостью монокуляр оснащен кольцом диоптрийной настройки (10).

## Копирование файлов

Вы можете перенести файлы с прибора на смартфон, планшет или компьютер напрямую. Соедините устройство с компьютером с помощью кабеля USB.

## Технические характеристики

Увеличение	8x (оптическое)
Диаметр объектива	25 мм
Материал линз	оптическое HD-стекло
Покрытие линз	полностью многослойное
Материал призмы	BaK-4
Тип призмы	roof
Поле зрения на удалении 1000 м	116 м
Минимальная дистанция фокусировки	3 м
Диаметр выходного зрачка	2,87 мм
Диоптрийная коррекция	±4 D
Дальность наблюдения (при дневном свете)	3 – ∞ м
Матрица	CMOS, цветная
Разрешение и формат фото	JPEG; 8 Мпикс
Разрешение и формат видео	MP4; 1920x1080 пикс при 30 кадр/сек
Сертификация степени влаго- и пылезащиты	IP65
Wi-Fi	2,4 ГГц, дальность 10–15 м
Крепление к штативу	1/4"
Поддержка карт памяти	класс 10, microSD до 128 ГБ
Диапазон рабочих температур	–10... +50 °C
Источник питания	литий-ионный аккумулятор 3,7 В, 1400 мА·ч; адаптер постоянного тока 5 В, 1 А (в комплекте), кабель USB Type-C (в комплекте)

Производитель оставляет за собой право вносить любые изменения в модельный ряд и технические характеристики или прекращать производство изделия без предварительного уведомления.

## Уход и хранение

Будьте внимательны, если пользуетесь прибором вместе с детьми или людьми, не знакомыми с инструкцией. Не разбирайте прибор. Сервисные и ремонтные работы могут проводиться только в специализированном сервисном центре. Оберегайте прибор от резких ударов и чрезмерных механических воздействий. Храните прибор в сухом прохладном месте. Не касайтесь пальцами поверхностей линз. Очищайте поверхность линз сжатым воздухом или мягкой салфеткой для чистки оптики. Для внешней очистки прибора используйте специальную салфетку и специальные чистящие средства, рекомендованные для чистки оптики.

## Использование элементов питания

Устройство оснащено литий-ионным аккумулятором. Это позволяет избежать частой замены батарей. Выключайте устройство, когда оно не используется. Если заряд аккумулятора низкий, зарядите устройство. Не допускайте перегрева батареи. Не допускайте полной разрядки батареи. Храните элементы питания в недоступном для детей месте, чтобы избежать риска их проглатывания, удушья или отравления. Утилизируйте использованные элементы питания в соответствии с предписаниями закона.

## Международная бессрочная гарантия Levenhuk

Компания Levenhuk гарантирует отсутствие дефектов в материалах конструкции и дефектов изготовления изделия. Продавец гарантирует соответствие качества приобретенного вами изделия компании Levenhuk требованиям технической документации при соблюдении потребителем условий и правил транспортировки, хранения и эксплуатации изделия. Срок гарантии: на аксессуары – **6 (шесть) месяцев** со дня покупки, на остальные изделия – **бессрочная гарантия** (действует в течение всего срока эксплуатации прибора).

Подробнее об условиях гарантийного обслуживания см. на сайте [levenhuk.ru/support](http://levenhuk.ru/support)

По вопросам гарантийного обслуживания вы можете обратиться в ближайшее представительство компании Levenhuk.

# TR Levenhuk Kelvin Snap 8x25 Dijital Foto-Monoküler

RETİNADA KALICI HASARA neden olabileceğinden ve KÖR KALMANIZA yol açabileceğinden kesinlikle, hiçbir koşul altında doğrudan Güneş'e veya başka bir parlak ışık kaynağına ya da bu cihaz aracılığıyla bir lazere doğrudan bakmayın.

**Kit içeriği:** dijital foto-monoküler, Tip-C USB kablosu, DC adaptörü, microSD kart 8 GB, kese, kese için kayış, boyun kayışı, temizlik bezi, kullanım kılavuzu ve garanti.

## Başlarken

### Cihazın şarj edilmesi

Bu cihaz bir yeniden şarj edilebilir lityum-iyon pil kullanmaktadır. Güç kablosunu cihaza ve DC adaptörüne bir Tip-C USB fiş ile bağlayın ve cihazı şarj etmek için AC güç kaynağına takın. Cihazı ilk kez kullanırken en az 5 saat şarj edin. Pil durum göstergesi (5) sırasında sürekli kırmızı yanar. Pil tam şarj olduğunda, LED göstergesi (7) sürekli yeşil yanar.

### Bellek kartının takılması/çıkartılması

- Cihaz 128 GB'a kadar kapasiteli sınıf 10 bellek kartlarını destekler.
- MicroSD kartı yuvanın içine yerleştirin (12). Yönün doğru olduğundan emin olun. Kartı girmeye zorlamayın.
- Cihaz ile uyumluluğu iyileştireceğinden, başlamadan önce microSD kartı biçimlendirin.
- Kartı yuvadan çıkartmak için, bellek kartının kenarını hafifçe bastırın, kart dışarı doğru çıkacaktır. Daha sonra kartı çıkarın.

### Uygulamanın indirilmesi

Apple App Store veya Google Play yoluyla Viipulse uygulamasını indirip kurun ya da aşağıdaki QR kodunu tarayın:



<https://apps.apple.com/ru/app/viipulse/id6738727199>



<https://play.google.com/store/apps/details?id=com.viip.viipulse>

### Bir akıllı telefonla eşleştirme

- Cihazı açmak için 3-5 saniye süreyle (4) düğmesini basılı tutun. LED göstergesi (7) yeşil yanacaktır.
- Wi-Fi eşleştirme moduna girmek için (3) düğmesini 3-5 saniye basılı tutun. LED göstergesi (7) yeşil yanıp sönecektir.
- Akıllı telefonunuzda uygulamayı başlatın, Wi-Fi ağı "himc..."i seçin ve ilk parola olarak "12345678" dizisini girin. Eşleştirme yalnızca bir kez gereklidir.

## Düğme paneli ve cihaz ayarları

### Güç düğmesi

Cihazı açmak veya kapatmak için 3-5 saniye süreyle (4) düğmesini basılı tutun.

### Fotoğraf düğmesi

Bir fotoğraf çekmek için (1) düğmesine basın. Fotoğraf ve video verileri bir bellek kartında saklamıyor. Viipulse uygulaması yoluyla fotoğraflar ve videoları doğrudan akıllı telefonunuza yükleyebilirsiniz.

### Video düğmesi

Video kaydını başlatmak için (2) düğmesine basın (tek bir bip sesi çıkacaktır). LED göstergesi (7) kırmızı yanıp söner. Kaydı durdurmak için (2) düğmesine basın (iki kez bip sesi çıkacaktır).

**!** Ayrıca video kaydederken fotoğraflar çekebilirsiniz.

## Wi-Fi düğmesi

Wi-Fi eşleştirme moduna girmek için (3) düğmesini 3-5 saniye basılı tutun. LED göstergesi (7) yeşil yanıp söner ve bir onay bip sesi çıkar. Artık Viipulse uygulaması yoluyla cihaz bir akıllı telefona ya da tablete bağlanabilir.

## Odaklama ve diyopter ayarı

Odağı ayarlamak için odaklama tekerini (6) çevirin. Uzağı veya yakını görme sorunları olan kullanıcılar için cihazda bir diyopter ayar halkası bulunur (10).

## Dosyaların kopyalanması

Dosyaları cihazdan akıllı telefonunuza, tablete veya bilgisayarınıza doğrudan aktarabilirsiniz. Cihazı bir USB kablosu ile bilgisayarınıza bağlayın.

## Teknik Özellikler

Büyütme	8x (optik)
Objektif merceği çapı	25 mm
Mercek malzemesi	HD optik cam
Mercek kaplaması	tamamen çoklu kaplanmış
Prizma malzemesi	BaK-4
Prizma tipi	çatı
1000 m'de görüş alanı	116 m
Yakın odak	3 m
Çıkış açıklığı çapı	2,87 mm
Diyopter ayarı	±4 D
Gözlem mesafesi (gündüz)	3 m – ∞
Görüntü sensörü	CMOS, renkli
Görüntü biçimi ve çözünürlük	JPEG; 8 MP
Video biçimi ve çözünürlük	MP4; 1920x1080 px @ 30 fps
Su-/toz geçirmezlik sertifikasyonu	IP65
Wi-Fi	2,4 GHz frekans bandı; mesafe 10-15 m
Üç ayak sehpa adaptör dişlisi	1/4"
Depolama	sınıf 10, 128 GB'a kadar microSD
Çalışma sıcaklığı aralığı	-10... +50 °C
Güç kaynağı	şarj edilebilir lityum-iyon pil, 3,7 V, 1400 mA-h; 5 V, 1 A DC adaptörü (dahil), Tip-C USB kablosu (dahil)

Üretici, ürün serisinde ve teknik özelliklerinde önceden bildirimde bulunmaksızın değişiklik yapma hakkını saklı tutar.

## Bakım ve onarım

Bu cihazı, bu talimatları okuyamayacak veya tamamen anlayamayacak çocuklar ve diğer kişiler ile birlikte kullanacağınız zaman gerekli önlemleri alın. Cihazı herhangi bir sebep için kendi başınıza sökmeye çalışmayın. Her tür onarım ve temizlik için lütfen yerel uzman servis merkeziniz ile iletişime geçin. Cihazı ani darbeler ve aşırı mekanik güçlere karşı koruyun. Cihazı kuru ve serin bir yerde saklayın. Optik yüzeylere parmaklarınızla dokunmayın. Lens yüzeyini, basınçlı hava veya yumuşak bir lens temizleme bezi ile temizleyin. Cihazın dışını temizlemek için, yalnızca optik parçaları temizlemek için önerilen özel temizleme bezleri ve özel aletler kullanın.

## Pil güvenliği talimatları

Cihaz, şarj edilebilir bir lityum-iyon pil ile donatılmıştır. Bu, pilin sık olarak değiştirilmesini önerir. Kullanılmadığı zaman cihazı her zaman kapatın. Pil şarjı düşükse, lütfen cihazı zamanında şarj edin. Pili aşırı ısıtmayın. Pili tamamen boşaltmayın. Yutma, boğulma veya zehirlenme riskini önlemek için pilleri çocukların erişemeyeceği bir yerde saklayın. Kullanılmış pilleri ülkenizin yasalarında belirtildiği şekilde değerlendirin.

## Levenhuk Uluslararası Ömür Boyu Garanti

Tüm Levenhuk teleskopları, mikroskopları, dürbünleri ve diğer optik ürünleri, aksesuarlar hariç olmak üzere, malzeme ve işçilik kaynaklı kusurlara karşı **ömür boyu garantilidir**. Ömür boyu garanti, piyasadaki ürünün kullanım ömrü boyunca garanti altında olması anlamına gelir. Tüm Levenhuk aksesuarları, perakende satış yoluyla alınmasından sonra **2 yıl boyunca** malzeme ve işçilik kaynaklı kusurlara karşı garantilidir. Bu garanti sayesinde, tüm garanti koşulları sağlandığı takdirde, Levenhuk ofisi bulunan herhangi bir ülkede Levenhuk ürününüz için ücretsiz olarak onarım veya değişim yapabilirsiniz.

Ayrıntılı bilgi için web sitemizi ziyaret edebilirsiniz: [tr.levenhuk.com/garanti](http://tr.levenhuk.com/garanti)

Garanti sorunları ortaya çıkarsa veya ürününüzü kullanırken yardıma ihtiyacınız olursa, yerel Levenhuk şubesi ile iletişime geçin.

The original Levenhuk cleaning accessories



# Levenhuk Cleaning Pen LP10



Removes dust with a brush

The soft tip is treated with a special cleaning fluid that removes greasy stains

Does not damage optical coatings of the lenses

Leaves no smudges or stains

Levenhuk Inc. (USA): 6021 Catlin Dr., Tampa, FL 33612, USA,  
+1 813 468-3001, [contact\\_us@levenhuk.com](mailto:contact_us@levenhuk.com)  
Levenhuk Optics s.r.o. (Europe): V Chotejně 700/7, 102 00 Prague 102,  
Czech Republic, +420 737-004-919, [sales-info@levenhuk.cz](mailto:sales-info@levenhuk.cz)  
Levenhuk® is registered trademark of Levenhuk, Inc.  
© 2006–2026 Levenhuk, Inc. All rights reserved.  
[levenhuk.com](http://levenhuk.com)  
20260327

**levenhuk**<sup>®</sup>  
Zoom&Joy